

Инструкция по сборке парты Kinderzen Ergomatica

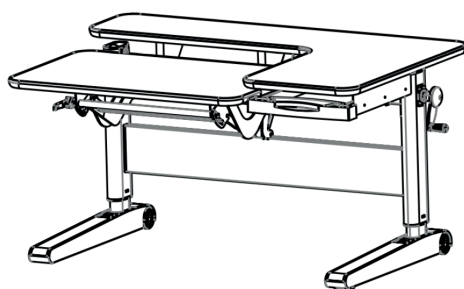

KINDERZEN



Последнюю актуальную версию инструкции можно посмотреть по QR-коду

Или по ссылке: www.qp-partu.ru/a/212859

QP-Partu - эксклюзивный дистрибьютор бренда Kinderzen в России.

Перед началом сборки аккуратно разложите все детали на твердой поверхности, чтобы ничего не потерять. Проверьте наличие комплектующих и деталей и убедитесь, что все на месте. Детали могут отличаться по цвету и форме, могут отсутствовать или быть лишними. Если вы заметили, что нет обязательных для сборки деталей, то свяжитесь с нами.

Комплектующие парты

Ⓐ X1 Столешница

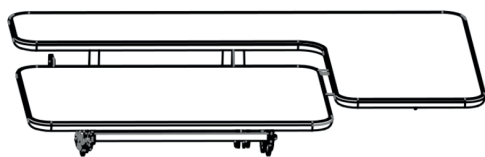

Ⓑ X1 Нога

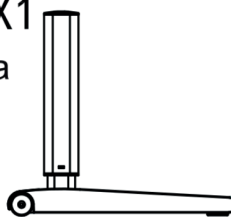

Ⓒ X1 Нога

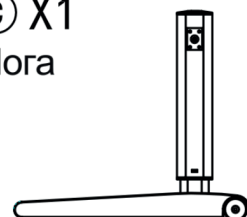

Ⓓ X1 Ручка



Ⓔ X1 Перемычка



Ⓕ X1 Ящик

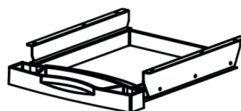

Ⓖ X4

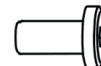

M8X14

Ⓖ X4

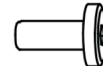

M6X8

Ⓘ X6



M6X16

Ⓝ X1



Шестигранный
ключ

Ⓚ X1

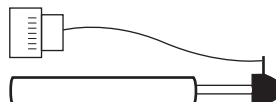

1. Прикрутите ноги (B) и (C) к столешнице (A), используя винты (G).

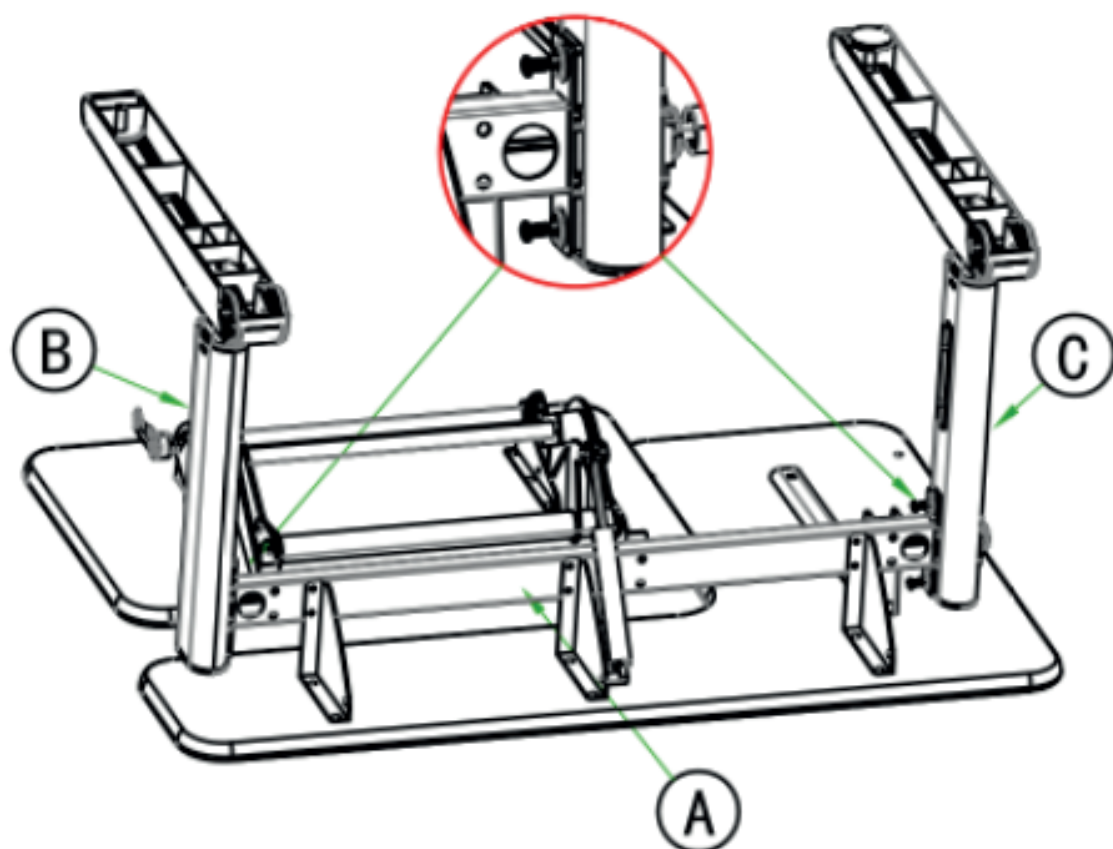

Gx4

M8X14



2. Прикрутите перемычку (E), используя винты (H).

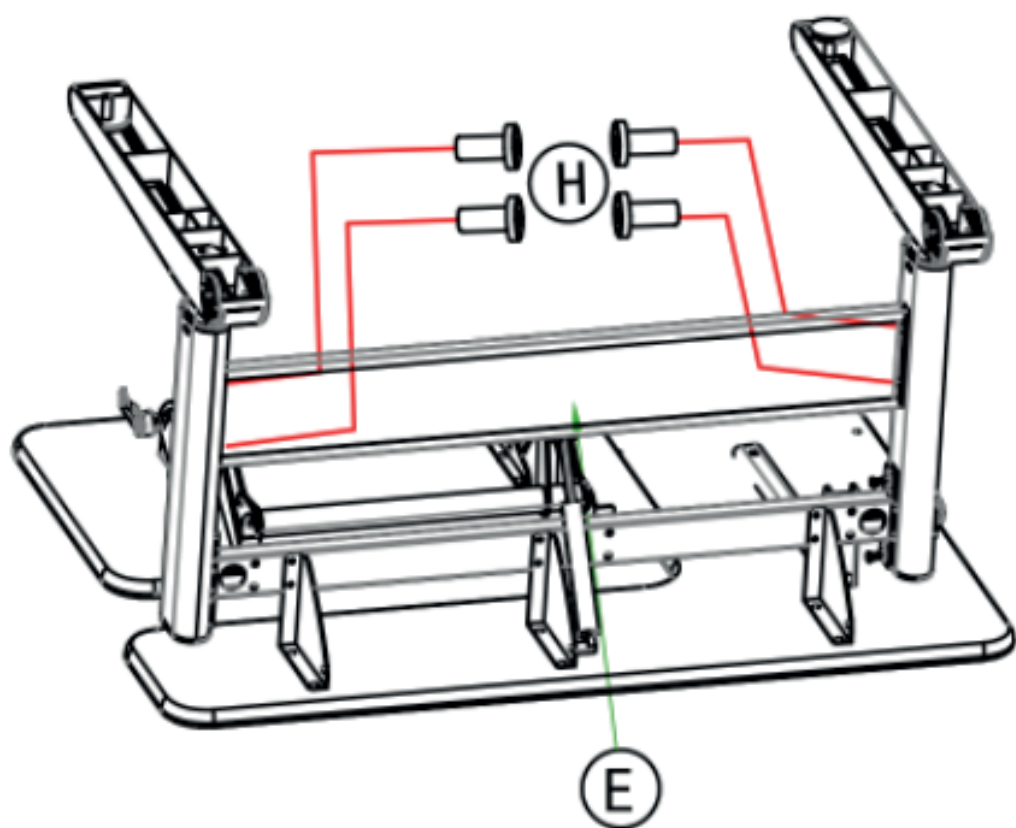

Hx4
M6X8

3. Прикрутите ящик (F), используя винты (I), как показано на рисунке ниже.

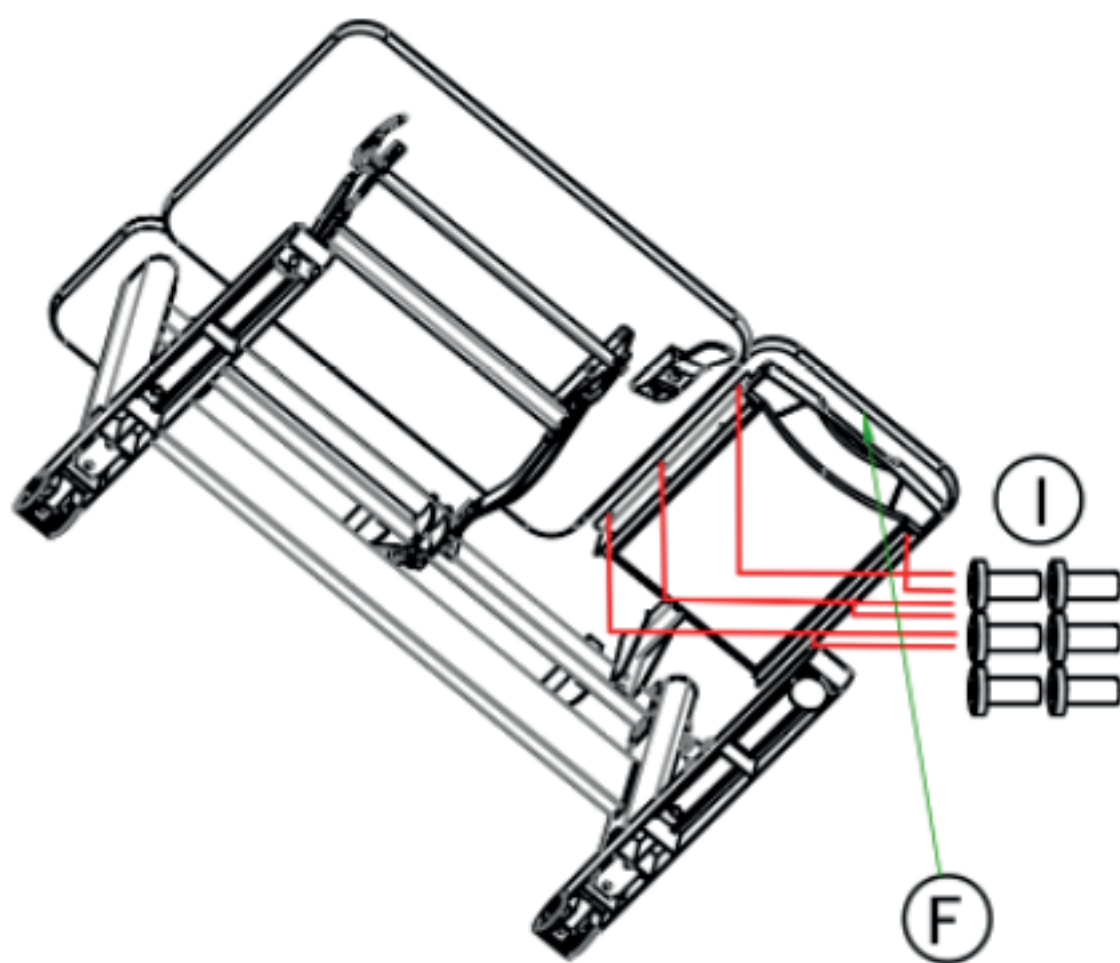

1x6

M6X16



4. Установите ручку (D) для регулировки высоты стола.

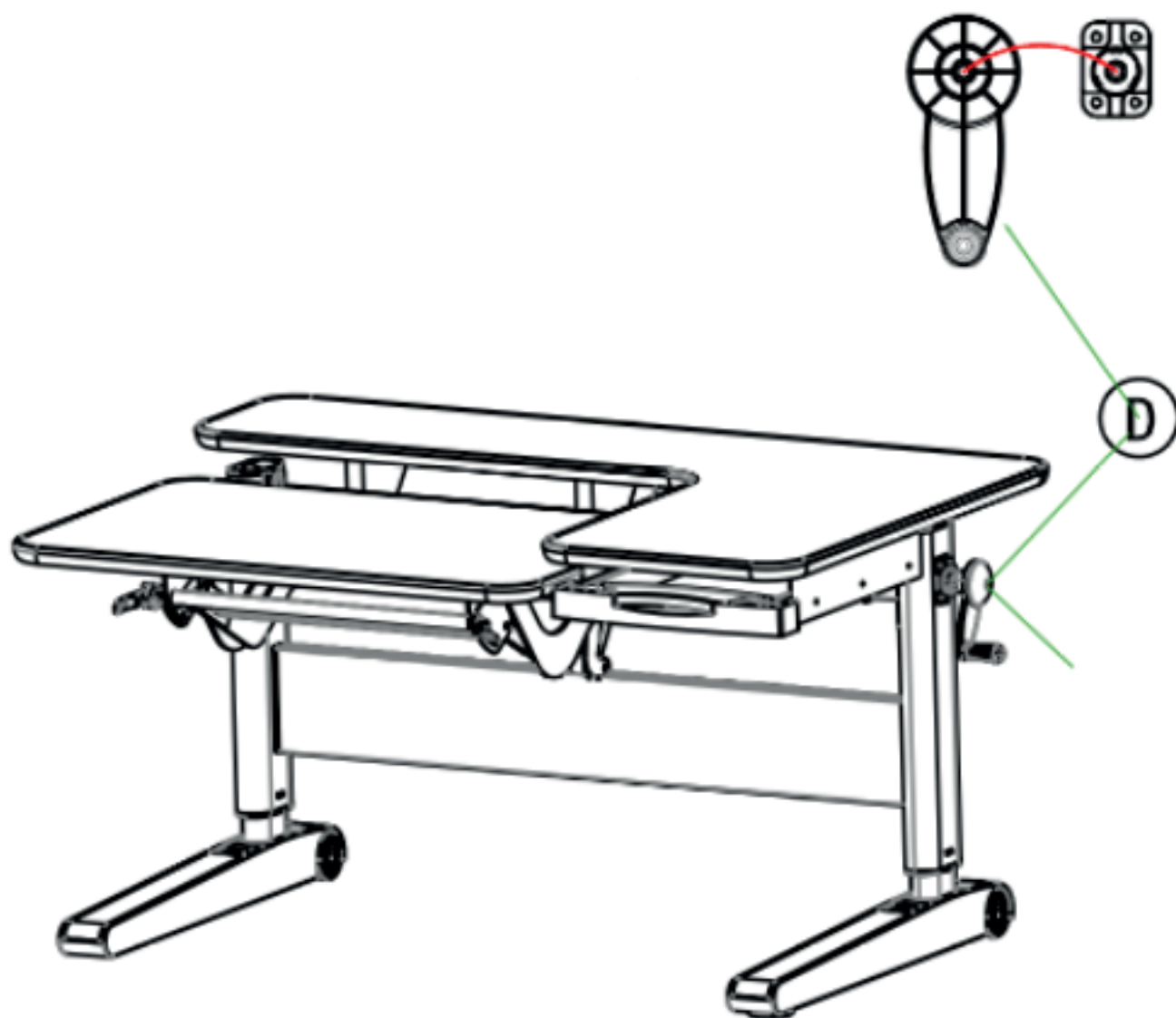

Гарантийный лист

Наименование товара:	Парта Kinderzen Ergomatica
Срок гарантии:	12 месяцев + 48 месяцев Save Plus (нужно активировать в течение 2 недель с момента покупки)









Условия гарантии:

1. Гарантия распространяется на все случаи обнаружения брака, а также дефектов производственного характера.
2. В течение гарантийного срока владелец имеет право на бесплатный ремонт по неисправностям, которые явились следствием производственных дефектов.
3. Для осуществления гарантийного обслуживания необходимо иметь документы, подтверждающие факт покупки, гарантийный лист и номер заказа.

Гарантийное обслуживание не производится, если:

- Изделие имеет следы механического повреждения
- Были нарушены условия эксплуатации, транспортировки или хранения
- Проводился ремонт лицами, не являющимися сотрудниками авторизованного сервисного центра
- Использовались не оригинальные комплектующие

Действующие условия гарантии написаны в актуальной версии инструкции на нашем сайте. Производители оставляют за собой право без предварительного уведомления покупателя вносить изменения в конструкцию, комплектацию или технологию изготовления изделий с целью улучшения их свойств.

Обращение в отдел рекламаций:  +7 (495) 032-55-30 <small>Телефон</small>  serv@qp-partu.ru <small>Почта</small>  +7 925 195-62-13 <small>WhatsApp</small>  Qp_partu_mebel_bot <small>Telegram</small>	Отдел продаж:  8 800 775 77 23 <small>Телефон</small>  Qp_partu_bot <small>Telegram</small>  +7 (495) 125-25-50 <small>WhatsApp</small>	Наш сайт:  qp-partu.ru
--	--	--



**Активировать
дополнительную
гарантию **Save Plus****

Расширенная гарантия должна быть активирована в течение двух недель с момента покупки.

Дата покупки: <small>Заполняется продавцом</small>	
Место покупки: <small>Заполняется продавцом</small>	

